



DERCO
maQ



XCMG

CARGADOR FRONTAL

XC958



ESPECIFICACIONES TÉCNICAS



CARGADOR FRONTAL

XC958



ESPECIFICACIONES PRINCIPALES

Motor	Cummins QSB6.7
N° de cilindros	06 Cil.
Sistema de combustible (riel común)	HPCR - TIER 3
Potencia (HP/rpm)	220 / 2,200
Torque (N.m/rpm)	732/ 1,400
Desplazamiento de motor (L)	6,7
Bombas hidráulicas (L/min)	176
Transmisión	XCMG (4F - 4R)
Neumáticos delanteros	23,5-25-18PR
Neumáticos posteriores	23,5-25-16PR
Tanque combustible (L)	300

Información para transporte

Largo: 8,400 mm

Altura: 3,500 mm

Ancho: 3,000 mm

Peso: 17,5 TON

Item	Descripción	Unidad	Parámetro
1	Longitud total	mm	8,380
2	Ancho total	mm	2,996
3	Altura total	mm	3,455
4	Altura de descarga	mm	3,070
5	Altura al pivot de descarga	mm	4,150
6	Altura máxima de elevación	mm	5,665
7	Distancia o rango de descarga	mm	1,240
8	Profundidad de excavación	mm	90
9	Altura al pasador de transporte	mm	560
10	Distancia mínima al suelo	mm	425
11	Distancia entre ejes	mm	3,350
12	Distancia de pin central a eje trasero	mm	1,675
13	Longitud del eje trasero al contrapeso	mm	2,140
14	Ancho de vía o distancia central de neumáticos	mm	2,250
15	Ancho de bastidor principal o de neumático	mm	2,850
16	Radio de giro exterior del cucharón	mm	6,750
17	Radio de giro del neumático exterior	mm	6,045
18	Ángulo de retracción de la cuchara en elevación	°	57
19	Ángulo de descarga	°	45
20	Ángulo de descarga en posición de transporte	°	47
21	Ángulo de contrapeso	°	28
22	Ángulo de giro de la máquina	°	40
	Capacidad de carga	Kg	5,500
	Capacidad de la cuchara	m ³	3,2
	Fuerza excavación	Kn	180
	Fuerza de tracción	Kn	160

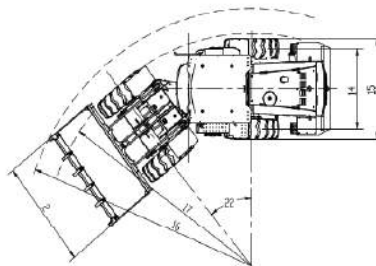
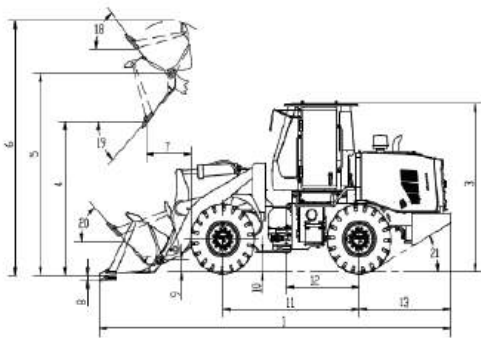

Dercomaq - Arequipa: Megacentro Arequipa. Calle Juan Barclay con Av. Miguel Forga, Arequipa. Cel: 986-622-846

Pacífico Motors - Ica: Carretera Panamerica Sur KM. 299, Ica. Cel: 963-111-970

Dercomaq - Chiclayo: Megacentro Chiclayo. Ctra. Panamericana Norte Km 779.5, Lambayeque 7795. Cel: 963-810-248

Motors Show - Tarapoto: Jr. Jimenez Pimentel 1245 (Al costado del grifo latino) San Martín, Tarapoto. Cel: 963 -111- 970

Dercomaq - Lurigancho: Jr. Andrés Cáceres Mz. J Lt. 3A Urb. San Eugenio, Lurigancho. Cel: 948-020-068

Dercomaq - Lurín: Megacentro Carretera Panamericana Sur km. 29.5, Lurín, Lima Stand A5 - A6. Cel: 948-020-068



DERCO
maq

TELÉFONO: (01) 713 - 5100
WEB: www.dercomaq.pe